



# 高价值专利基础知识

中索科技成果转化服务平台  
北京中索知识产权代理有限公司  
<http://zhongsuoip.com/>

 中索知识产权 郭金涛  时间：20200115



一．高价值专利识别

二．高价值专利培育

三．高价值专利运营



## 什么是高价值专利？

- 1、专利技术是行业技术热点，引导了行业研究潮流与趋势；
- 2、专利产出于公司重点项目，公司或领导关注；
- 3、专利来自于公司“技术专家”或“牛人”；
- 4、专利技术构思巧妙，或创新性高，“一般人想不到”；
- 5、专利方案应用领域广，各行各业都能用；
- 6、专利应用后，用户体验好；
- 7、专利应用于具体的业务后使用效果好，性能好；
- 8、专利方案主要供设备厂商用，设备供应商评价好；
- 9、专利方案写到国际标准、行业标准或企标中，行业应用前景看好；
- 10、专利授权容易，保护范围大；
- 11、能卖出高价格的专利；

..... 收到很多钱？



## 高价值专利引例-来源于用户需求共享单车（电学）

一种无固定取还点的自行车租赁运营系统及其方法，它包括用户终端、多台装有车载终端的自行车、运营业务管理平台和车辆搬运系统。.....，指挥车辆搬运系统平衡车辆分布密度，并与各车载终端构成租赁管理系统；**车辆搬运系统，接收运营业务管理平台的指令，对自行车密度进行平衡分布管理。**本发明无固定取还点限制，任何地点即可就近取车、还车，具有运营成本低、推广性强、提高道路利用率和缓解交通的压力的优点。

(CN 201010602045.8)





## 高价值专利引例-来源于用户需求自拍杆（机械）

一体可折叠设计，告别安装烦恼！

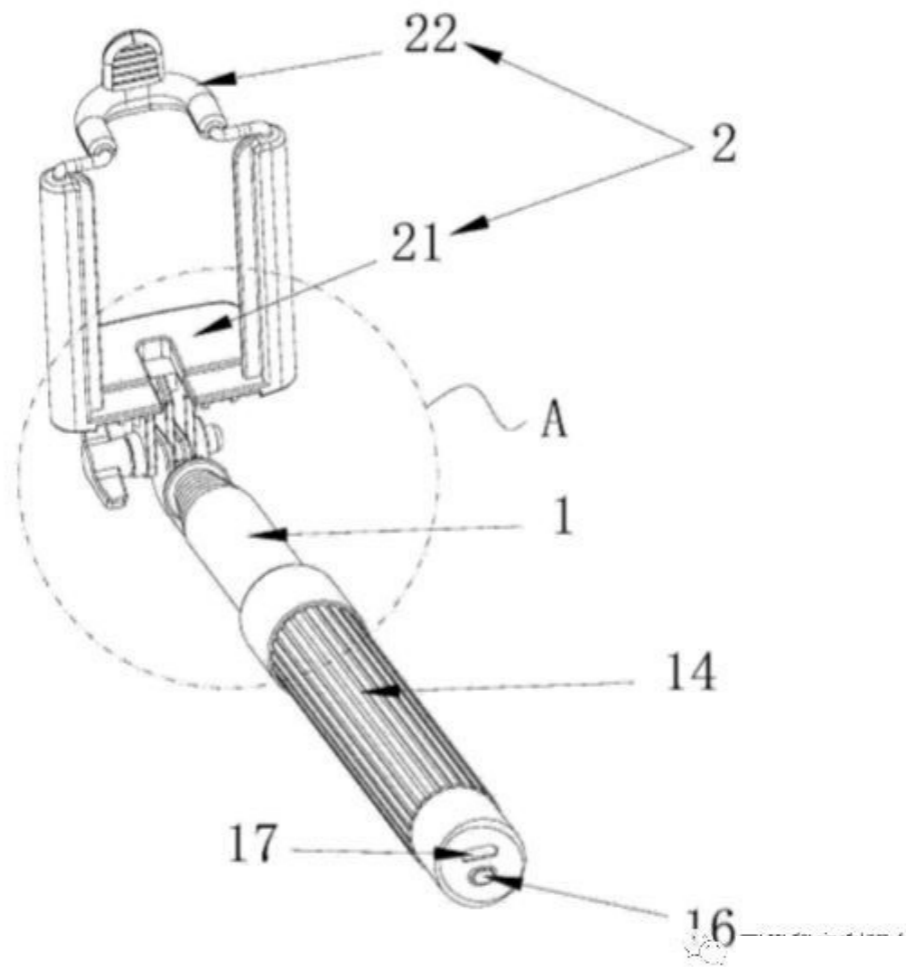

CN201420522729.0自拍杆



## 什么是高价值专利？

# 专利价值矩阵

避免冲突	<ul style="list-style-type: none"><li>• 保护（措施）</li><li>• 自由设计</li><li>• 交互许可（防御性）</li><li>• 诉讼谈判力</li></ul>
获取收益	<ul style="list-style-type: none"><li>• 产品和服务：销售、许可、合资企业等</li><li>• 专利：出售、许可等</li><li>• 增强谈判力（如供应商、客户、子公司、合资企业/合伙人）</li><li>• 市场渗透</li><li>• 加速市场化</li></ul>
降低成本	<ul style="list-style-type: none"><li>• 获取他方技术</li><li>• 增强知识传递</li><li>• 消弭知识鸿沟</li></ul>
战略定位	<ul style="list-style-type: none"><li>• 商誉</li><li>• 竞争性阻隔（排他）</li><li>• 竞争壁垒</li><li>• 供应链控制</li><li>• 消费者控制</li><li>• 核心技术的最优化</li></ul>

## 高价值专利评价维度示例-中国专利金奖

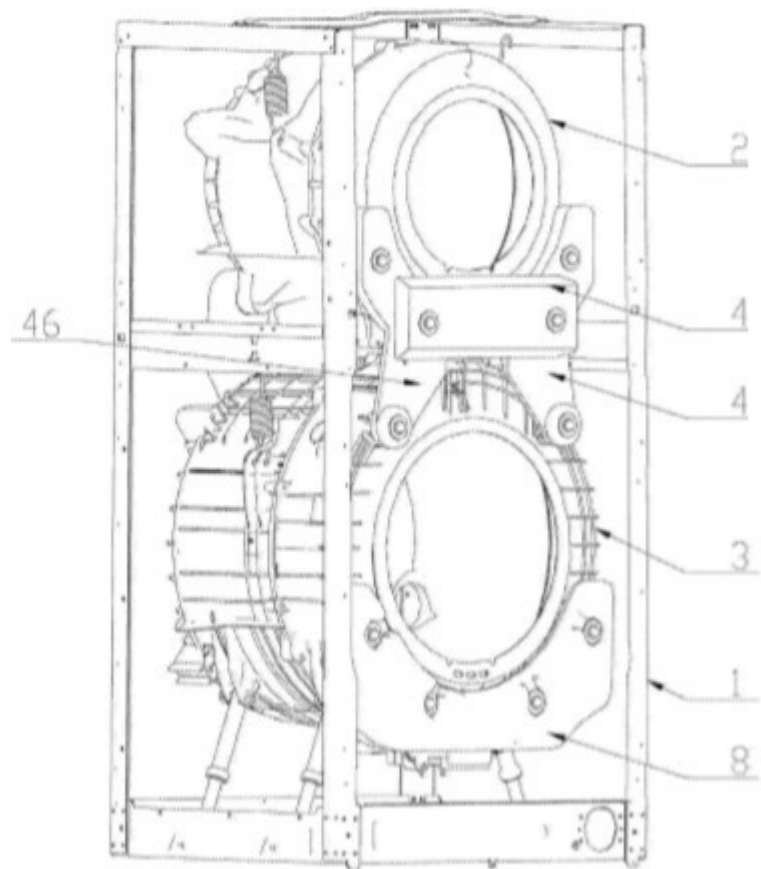

1. 一种双滚筒洗衣机, 包括: 洗衣机框体(1), 安装在框体(1)内的第一外筒(2)和第二外筒(3), 第一外筒(2)和第二外筒(3)内分别设有滚筒;

其特征在于: 所述的第一外筒(2)与第二外筒(3)经连接件(4)连接为一体; 所述的第一外筒(2)与第二外筒(3)设有共用的配重机构;

所述的共用的配重机构至少包括所述的连接件(4), 所述的连接件(4)为共用配重块;

或者, 所述的共用的配重机构至少包括所述的连接件(4), 所述的共用的配重机构还包括安装于连接件(4)上的共用配重块。



高价值专利、高价值技术与高质量专利关系

高价值专利



高价值技术

高价值专利



高质量专利

高价值专利

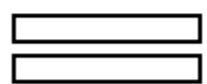

高价值技术

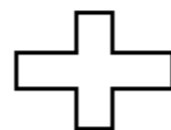

高质量专利





## 高价值专利识别通用方法

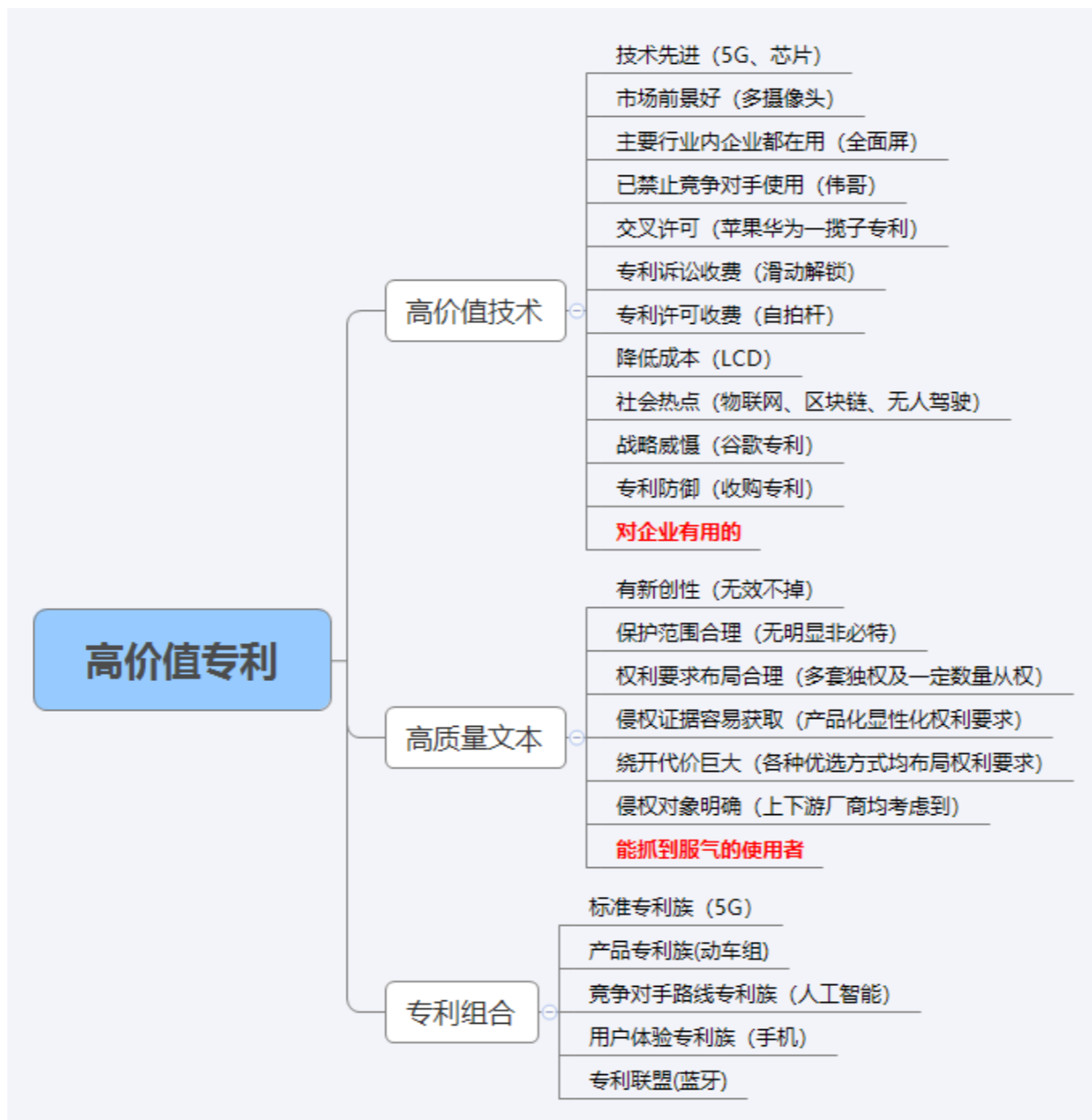



## 二．高价值专利培育



1.高价值专利培育---制度化体系化方法化

2. 高价值专利培育---专利挖掘

3. 高价值专利培育---专利质量审核



## 专利标准化管理流程

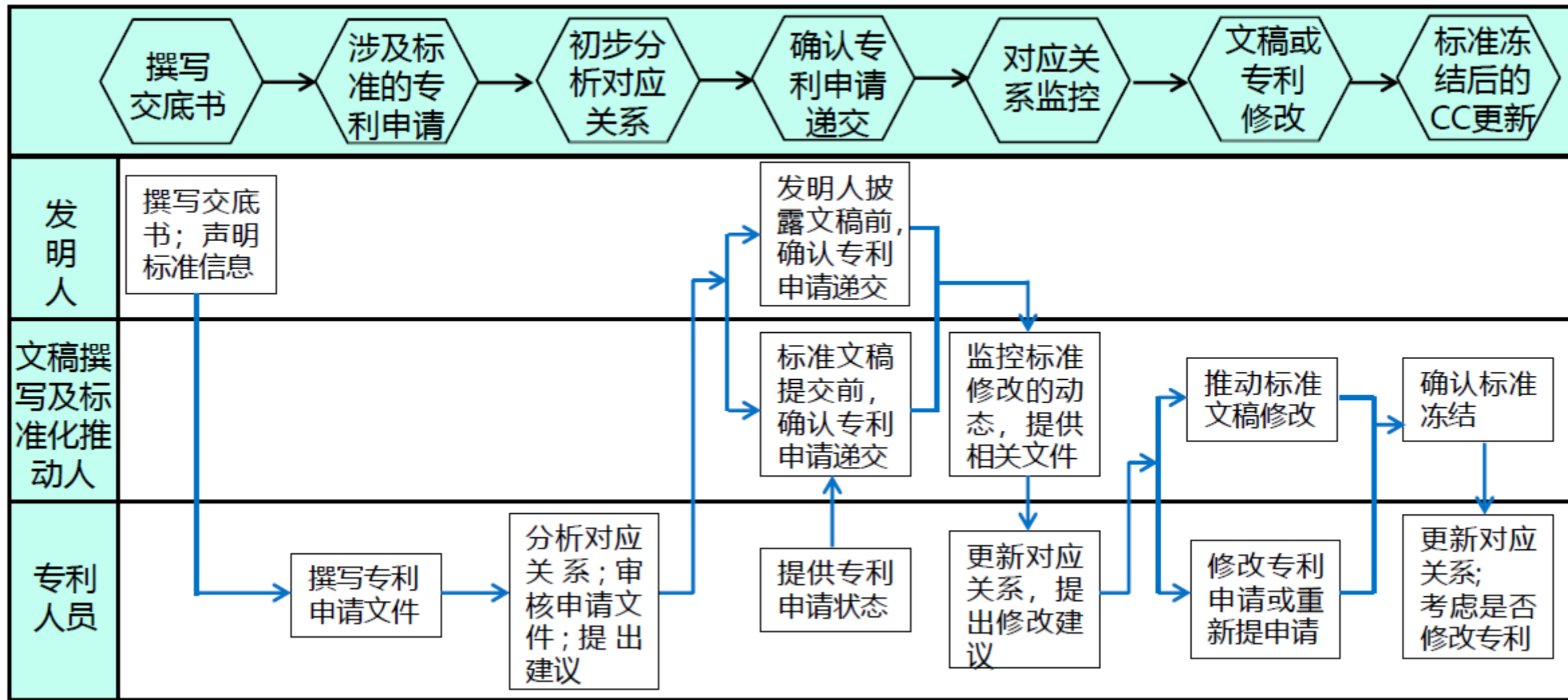



## 专利与标准的联动机制

### 标准相关专利的挖掘与申请

- 在标准文稿递交前申请
- 考虑标准文稿的撰写
- 考虑标准文稿可能的变化
- 若标准文稿发生变动，及时利用各种修改机会

### 标准文稿的推动

- 研读标准IPR政策
- 标准文稿的撰写考虑专利保护的方案
- 标准推动中尽量坚持受专利保护的方案不作修改
- 标准文稿变动的及时通知



## 高价值专利挖掘-工作流程





1. 高价值专利培育---制度化体系化方法化
2. 高价值专利培育---专利挖掘
3. 高价值专利培育---专利质量审核



## 如何进行高价值专利挖掘？

方法一：从项目出发

方法二：从技术问题出发



有，在哪？成色？

本质：从技术中分离出技术改进

思路：从具体的小技术点着手，鼓励小的创新

精神：只要有改进就找专利人员帮忙，不自我否定





## 如何进行高价值专利挖掘-从项目出发（1）

### 专利人员的工作流程

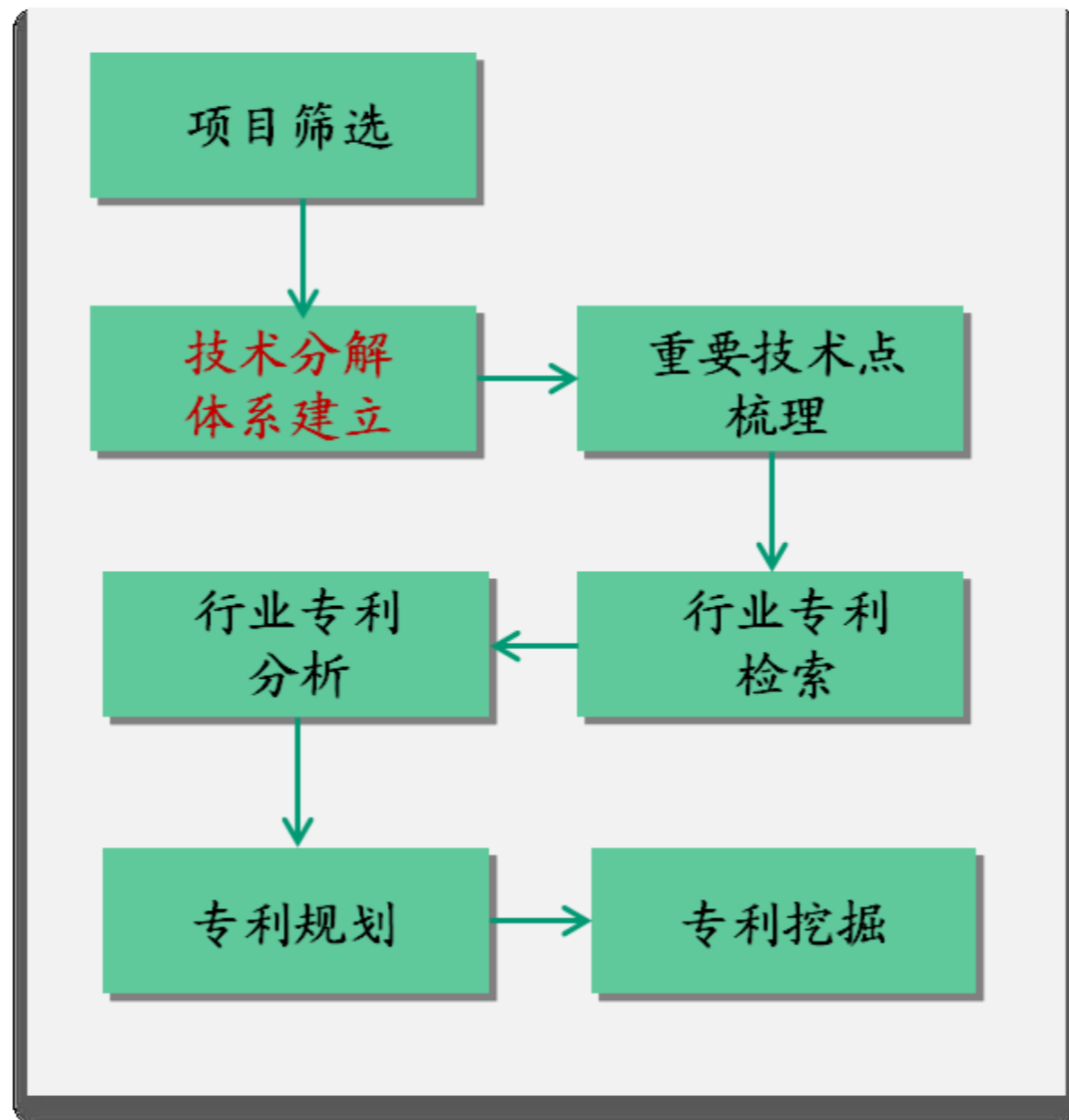



## 如何进行高价值专利挖掘-从项目出发 (2)

### 技术体系分解示例

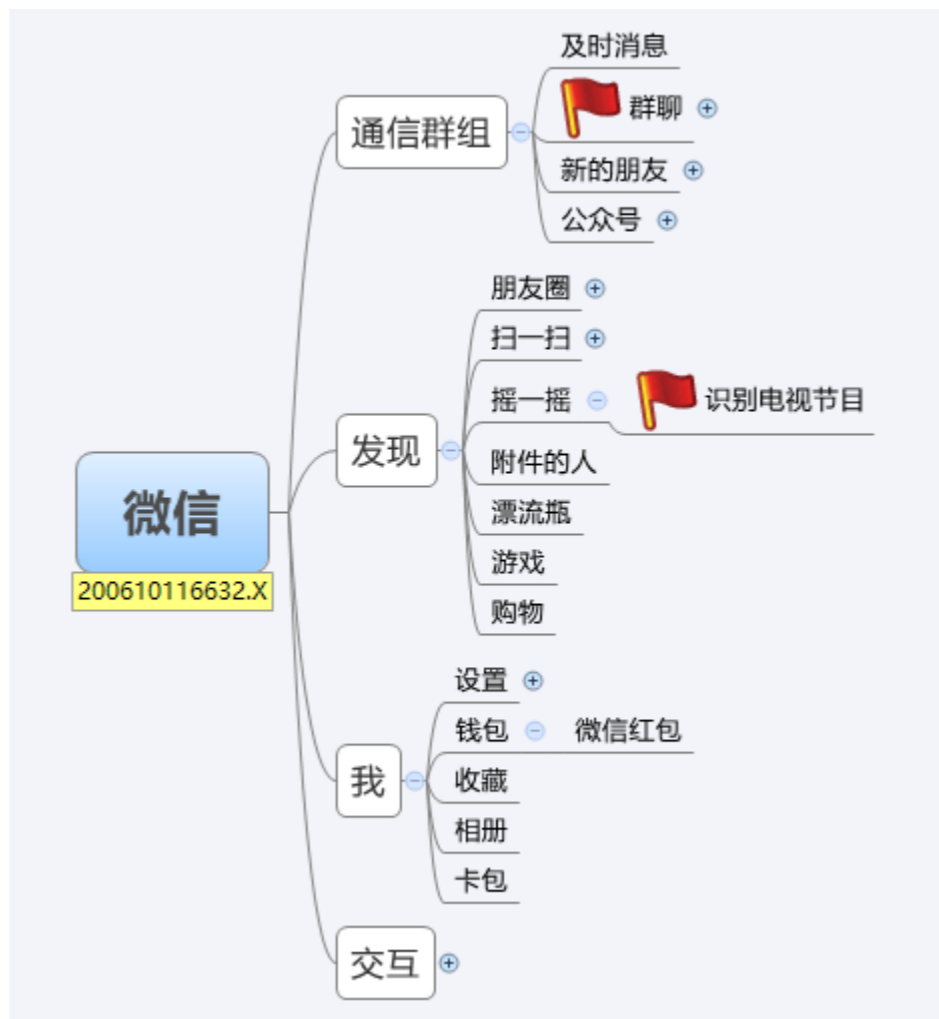



## 如何进行高价值专利挖掘-从技术问题出发 (1)

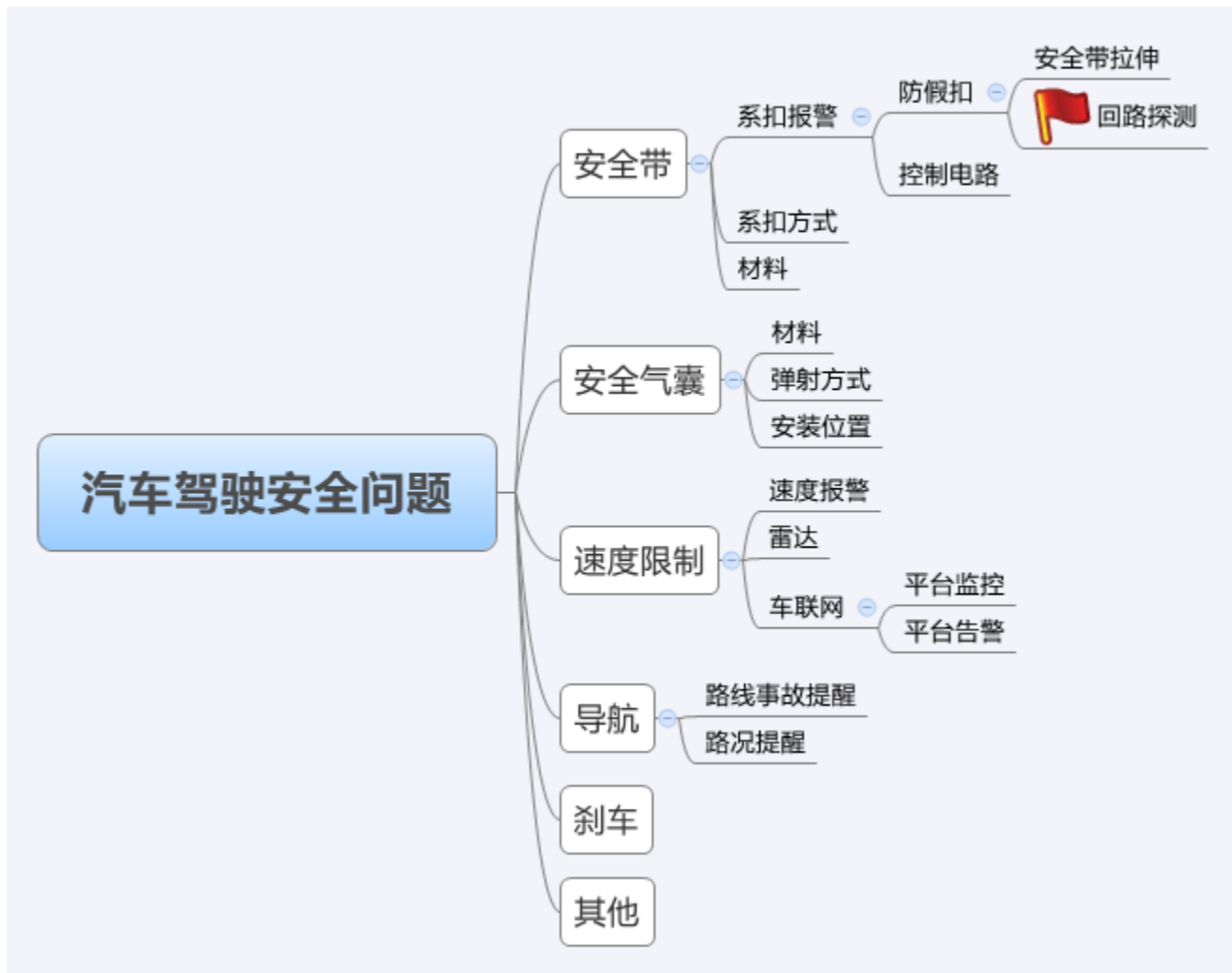



## 从技术问题出发（2）-思路

碰到技术问题



形成解决方案



哪部分是技术改进

要从小处着手，微创新



## 如何进行专利挖掘-围绕项目/产品展开

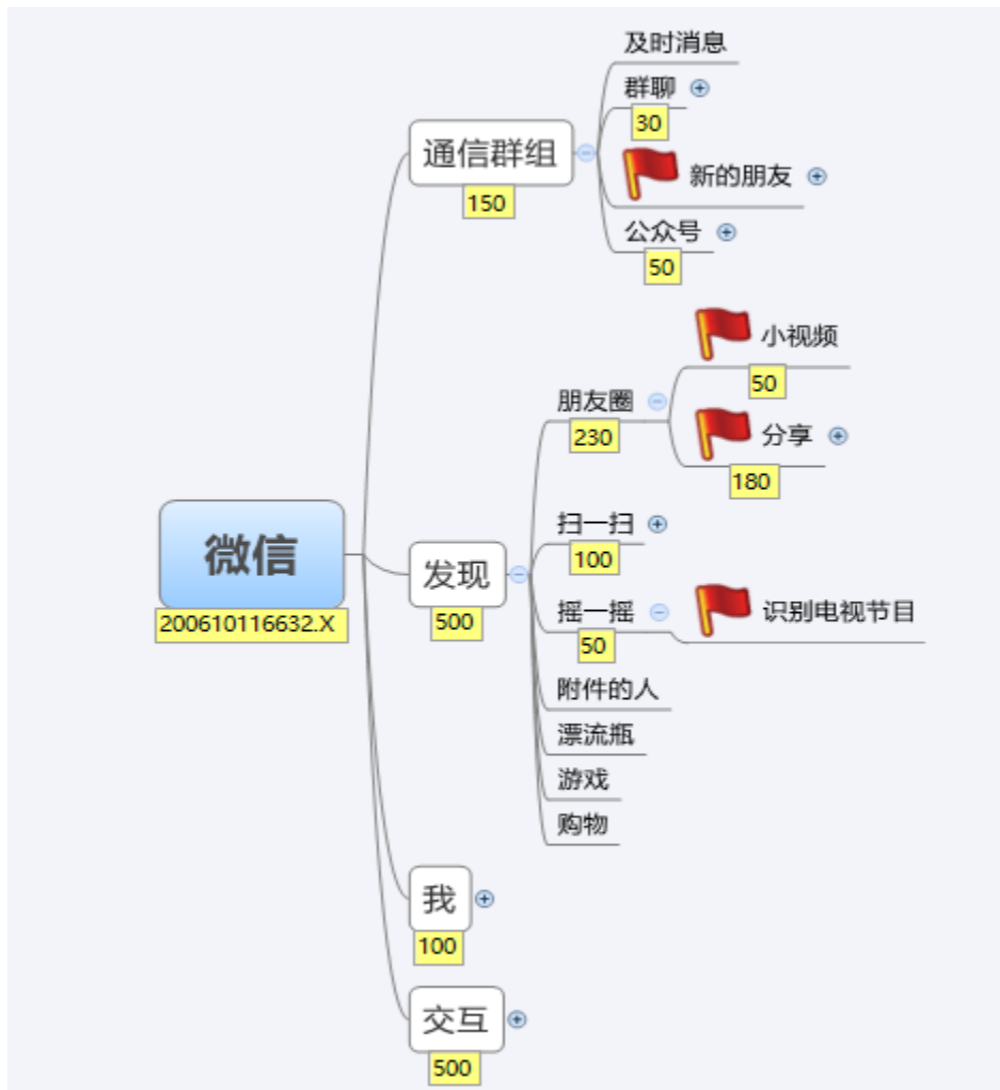



## 如何进行专利挖掘-微信群组（1）

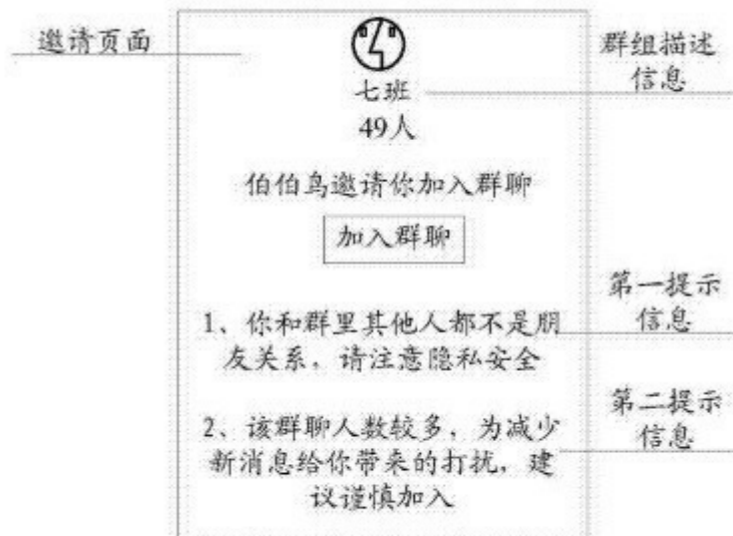
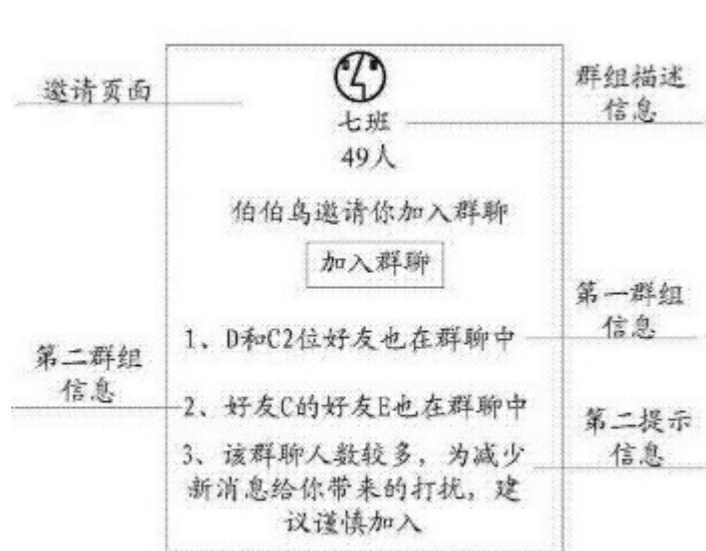

加群消息提醒 (CN201410388866.4)



## 如何进行高价值专利挖掘-围绕项目产品展开

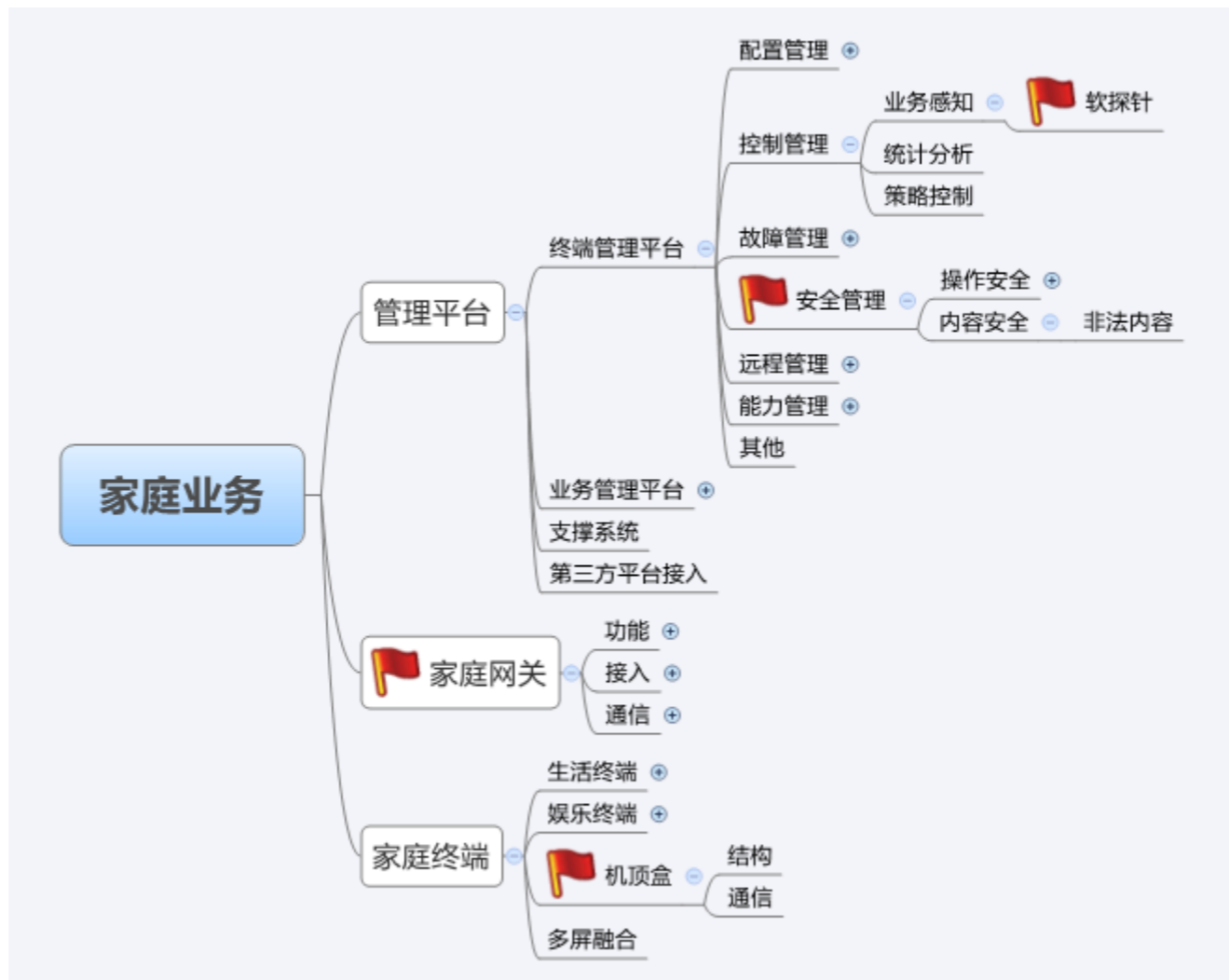



## 如何进行专利挖掘-滴滴出行（1）

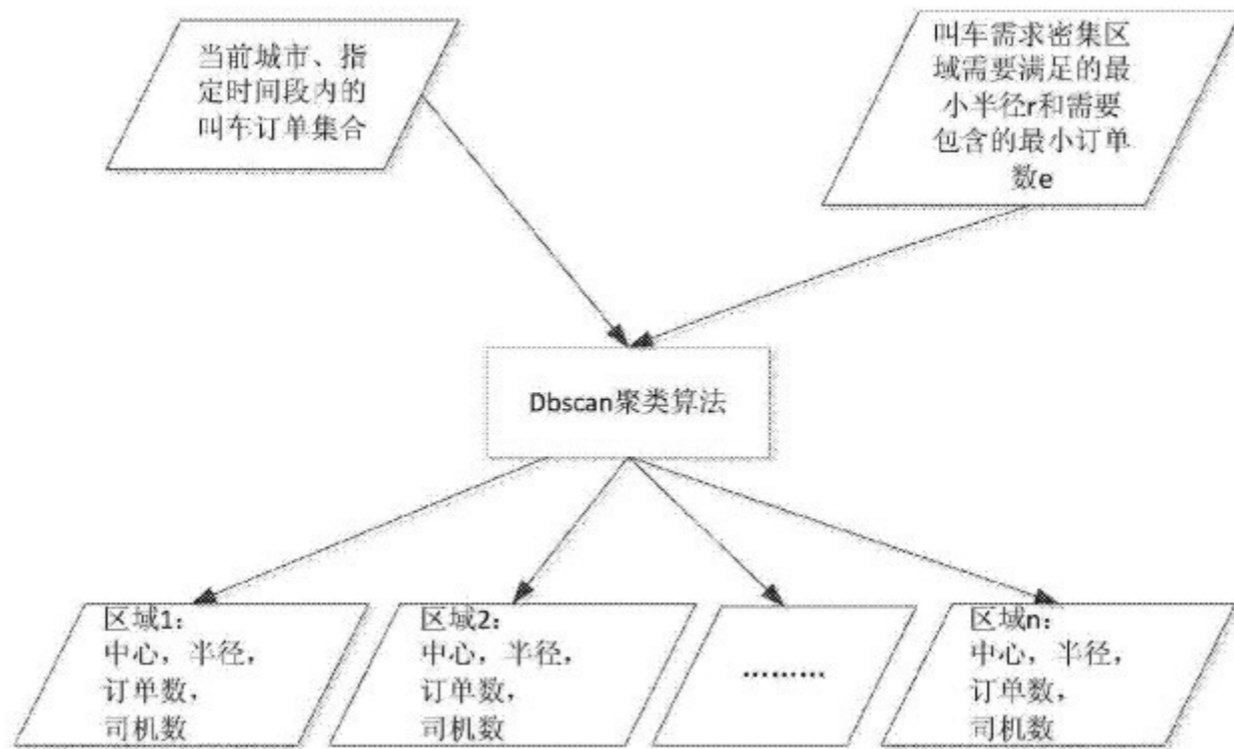

热点区域出租车调度（CN201410168588.1）





## 如何进行专利挖掘-围绕技术问题展开

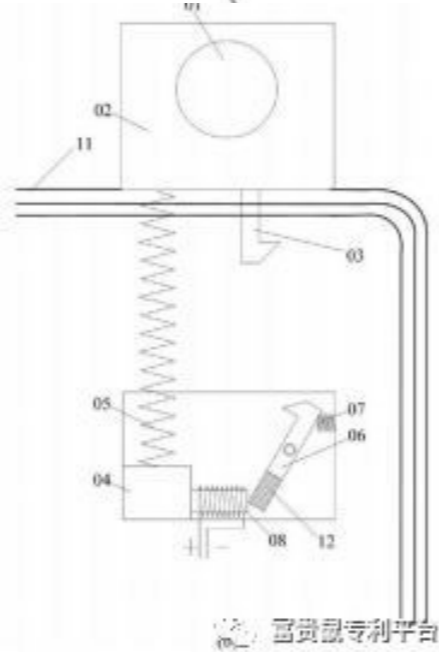
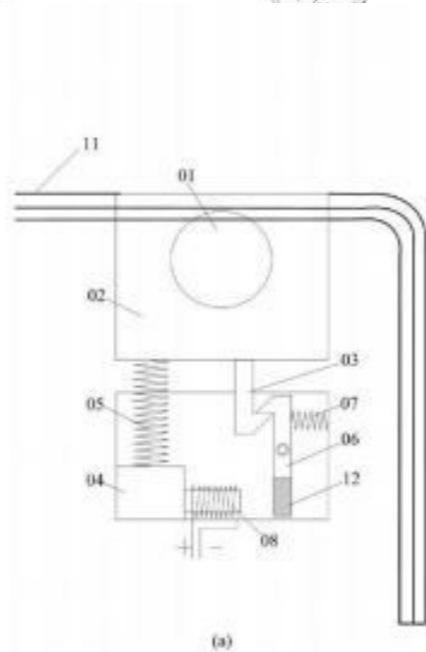
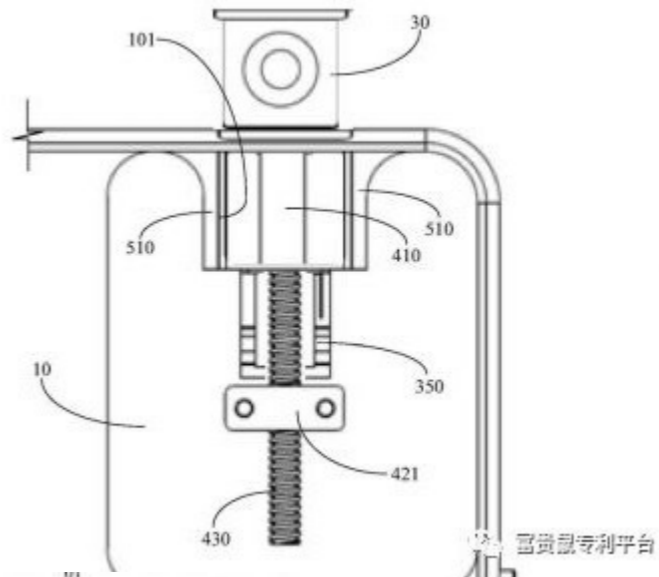
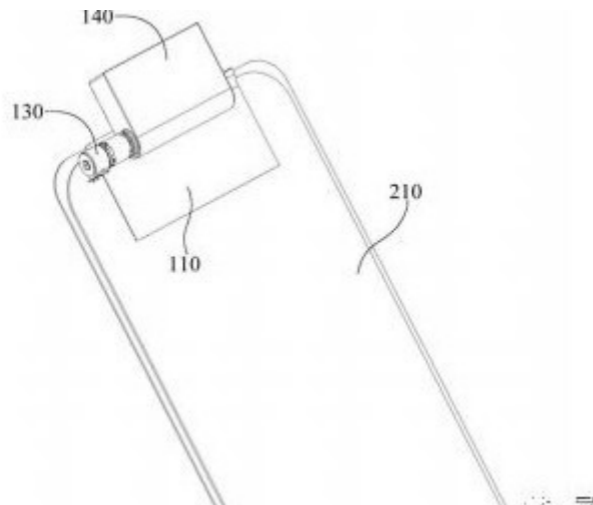

滑盖全面屏手机取代刘海手机到底是谁家的专利？



## 更加简单的专利挖掘方法？

没有承担项目，好像也没有碰到技术问题啊！

这个时候可以找市场、售前售后聊一聊打开思路，客户需求或者客户抱怨就是专利的来源.....

满足需求的技术改进  
规避侵权的技术改进



## 什么是专利侵权规避



有路可绕，还不能是刀山火海

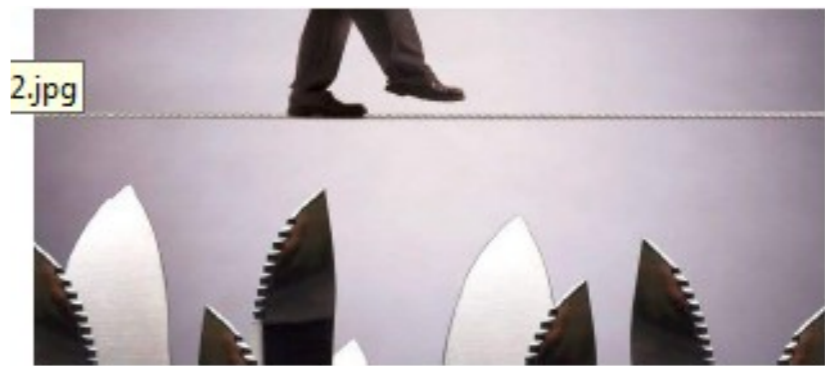

**TDSCDMA**



如何进行专利挖掘-围绕项目/技术问题/规避设计展开



## 儿童防触电插座

双层保护门 插孔全封闭

GN-G1060



图6



图7

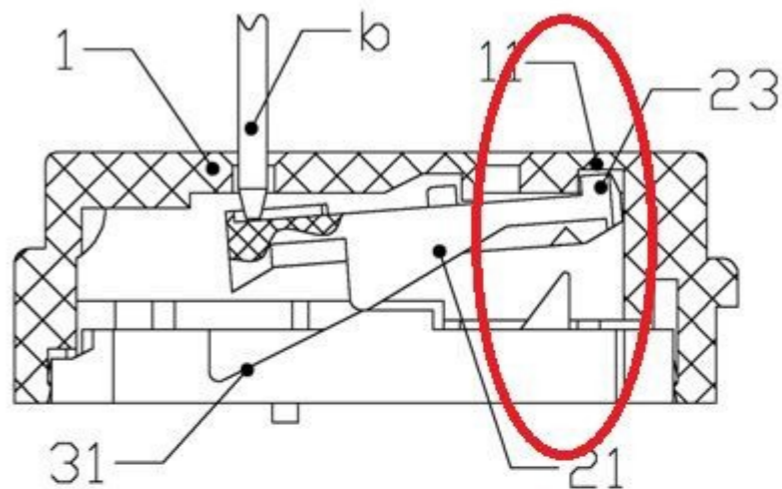

1. 高价值专利培育---制度化体系化方法化
2. 高价值专利培育---专利挖掘
3. 高价值专利培育---专利质量审核

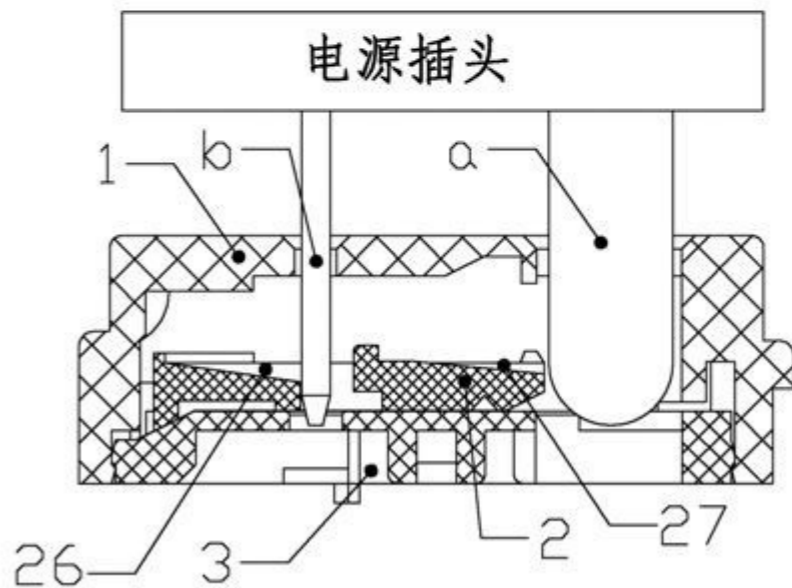

## 集团专利管理简易流程

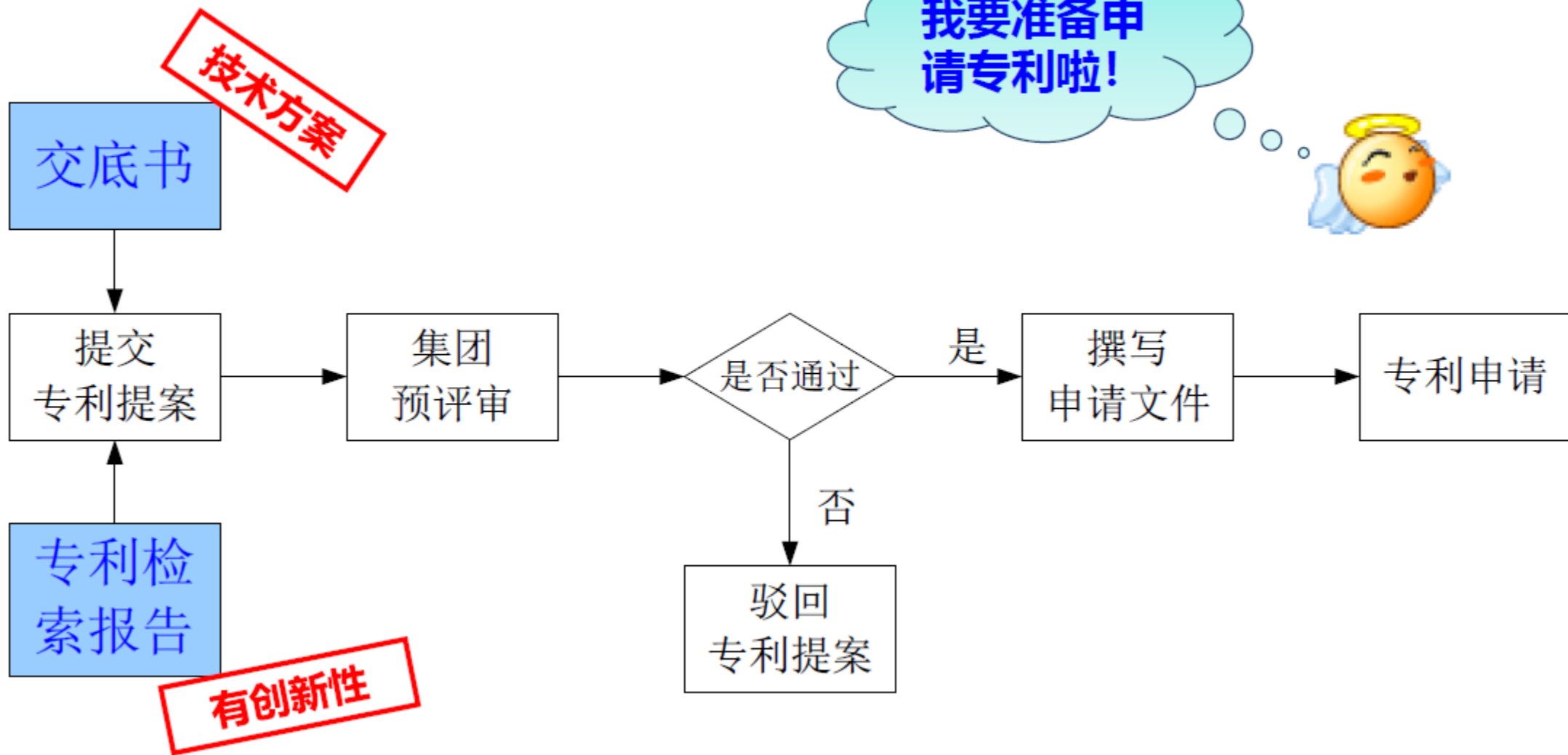



## 专利申请文件布局审核-权利要求（1）

什么是权利要求？为什么要写权利要求？

用文字表达技术方案，简明扼要  
用文字表达美女样貌，难不难？

**跟拿资助有点像？**



权利要求书就是  
这个圈圈



- 一．高价值专利识别
- 二．高价值专利培育
- 三．高价值专利运营





## 高价值专利运营知名模式---高通横扫模式



全球独一家，学不会



## 高价值专利运营知名模式---国内探索模式（1）



2018年，朗科专利运营业务实现专利授权许可收入3629.26万元，同比减少10.27%，而毛利率依旧是**100%**，而朗科当年的全部净利润为**6449.66**万元，也就是仅仅U盘授权，就给朗科带来了**56%**的利润。

其核心基础发明专利“用于数据处理系统的快闪电子式外存储方法及其装置”专利权期满终止日为2019年11月14日。



爱国者USB PLUS接口技术包含8项专利技术，其中2项发明专利和6项实用新型专利。并且已申请全球专利保护。

爱国者对三星、东芝、索尼等一系列的笔记本企业进行交涉，并发出律师函，要求其停止侵权。后续起诉



## 高价值专利运营知名模式---国内探索模式（2）



2015年，华为与苹果公司达成一系列专利许可协议，覆盖GSM、UMTS、LTE等无线通信技术。

根据国家知识产权局公布的许可备案登记信息显示，去年，华为向苹果公司许可专利769件，苹果公司向华为许可专利98件。

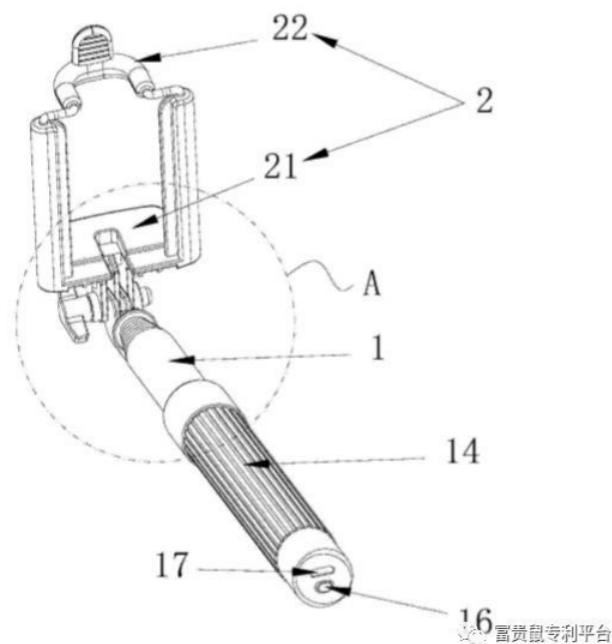

源德盛还自2015年开始，在全国范围内“地毯式”开始维权行动，在全国二十多个省市地区，对包括大型商场、超市、电子产品专卖店等提出了四千多起侵权诉讼，已结案的诉讼案件已达2000多件，源德盛无一败诉，平均获得赔偿额数万元。仅依靠这件实用新型专利，该专利权人获得侵权赔偿也可能达上亿元

## 高价值专利运营知名模式---国内探索模式（3）

专利许可

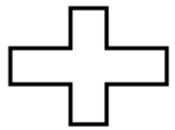

技术转移

“一件发明专利获得如此高额收益，我们十多年的研发成果得到各方面认可，我们感到很高兴。应该感谢国家知识产权局和山东各级知识产权主管部门的指导支持及提供的高质量服务。”“无氯氟聚氨酯化学发泡剂”研发团队领衔人、山东理工大学教授毕玉遂近日在接受中国知识产权报记者采访时表示，该技术是国际上环保产业的尖端技术之一，也是发达国家禁止出口的高技术之一。此项新发明，打破了国外的技术封锁，能够及时投入生产应用更为重要。

专利质押  
运营创新

山东省知识产权局通过加强政策指导、培育知识产权运营试点、搭建知识产权运营平台、设立重点产业知识产权运营基金和知识产权质押融资风险补偿基金等工作，上下联动，多措并举，不断探索知识产权运营新路径、新方法、新实践，扎实推进知识产权运营工作。



## 高价值专利培育、识别与运营总结

- 高价值专利培育关键点？技术研发、专利布局、专利挖掘、专利撰写等。需要管理人员、技术人员、专利人员共同培育。
- 高价值专利识别关键点？专利文本质量、专利技术水平、市场价值前景、专利组合情况等。需要专利人员、技术人员、市场人员共同识别。
- 高价值专利运营关键点？市场保护环境、行业竞争情况、企业综合实力、金融创新力度等。需要管理人员、专利人员、金融人员共同运营。



## 对技术人员系统全面的专利知识培训

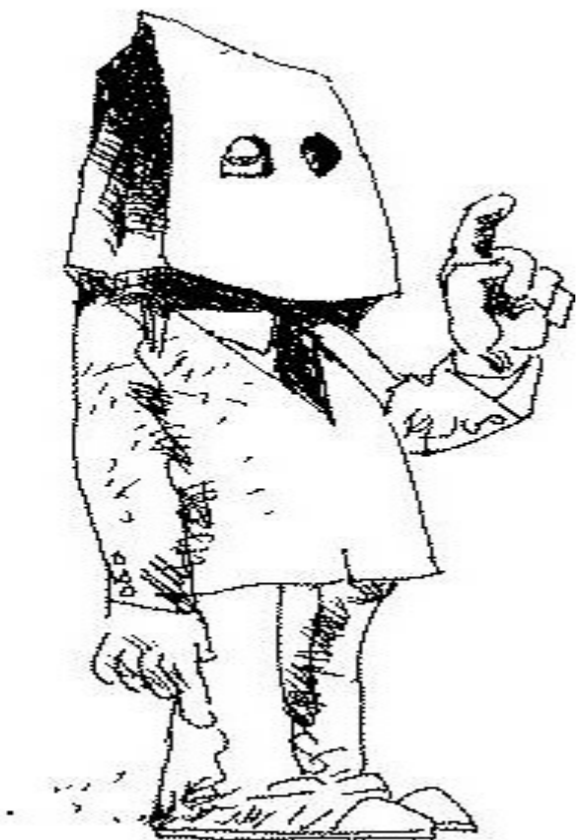

- 技术人员专利必备知识
- 技术人员类似技术检索
- 技术交底书撰写现场手把手
- 技术人员专利风险初识
- 技术人员把关技术心血
- 技术人员专利规避演练
- 技术人员助阵专利大战
- 技术人员产出高价值专利

## 查技术 找人才 就到中索科技成果转化服务平台



扫描关注官方公众号

知识产权规划，专利、商标、版权代理申请  
科技项目扶持资金、人才扶持资金申报咨询  
研发平台培育申报，高新技术企业培育申报  
科技成果评价、发布，科技成果成熟度评价  
技术转移转化，高端人才引进，院士工作站